

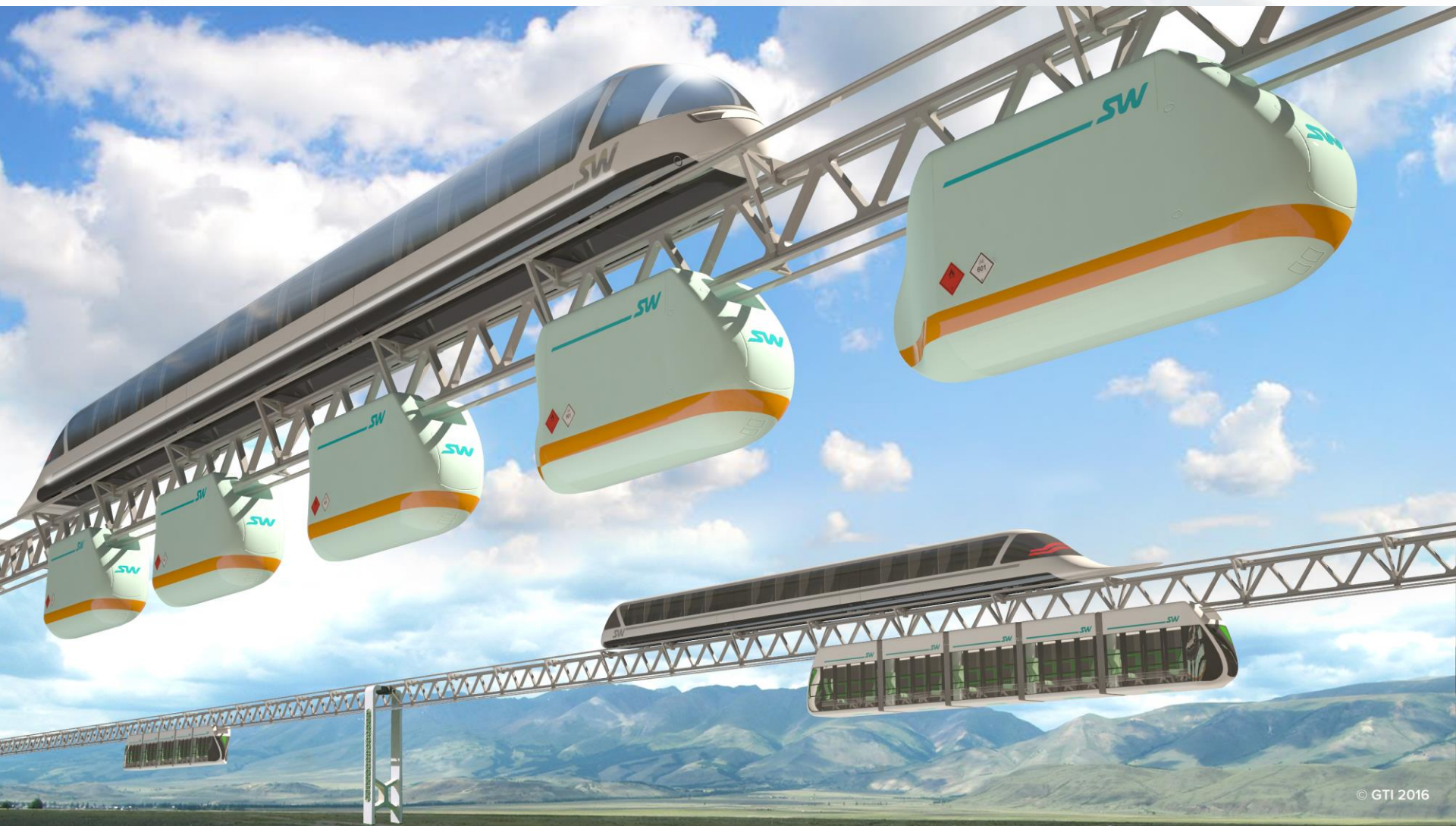

SKYWAY

Nebeské dráhy  
*Doprava novej generácie*

[www.skyway.capital](http://www.skyway.capital)





### Anatolij Eduardovič Junickij

- Ruský vedec, vynálezca, generálny konštruktér SkyWay.
  - Riadiaci pracovník dvoch projektov OSN.
  - 140+ vynálezov
  - 18 monografií
  - 200+ vedeckých prác
- 
- 2 zlaté medaily Všeruského výstavného centra
  - 2 „Zlaté vozy“ v nominácii Projekt roka v sektore dopravy
  - 3 zlaté značky kvality „Ruská značka“
  - Čestný titul "Rytier vedy a umenia"
  - 30 diplomov z medzinárodných výstav



## STRUNOVÁ TECHNOLOGIA JUNICKÉHO

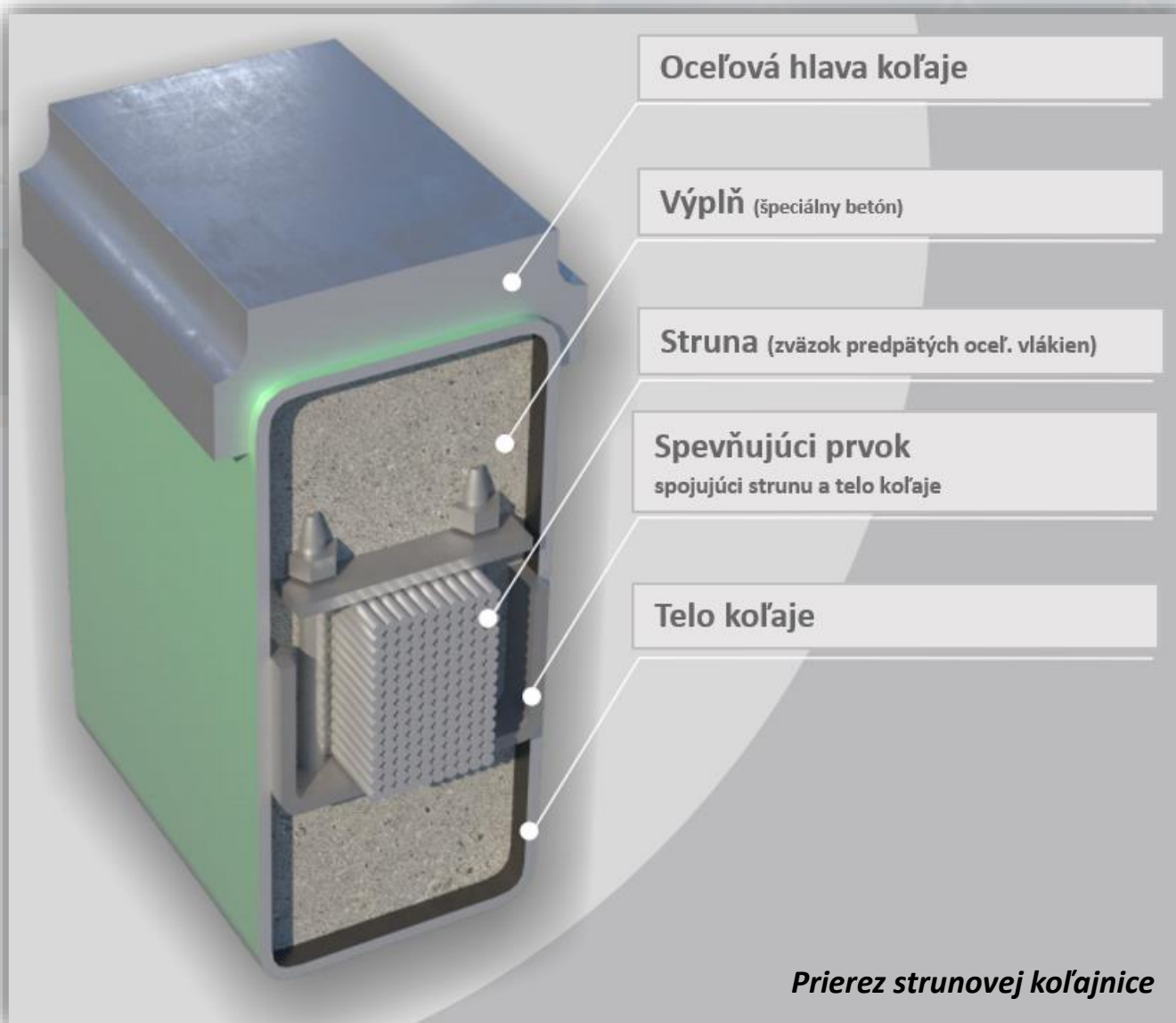

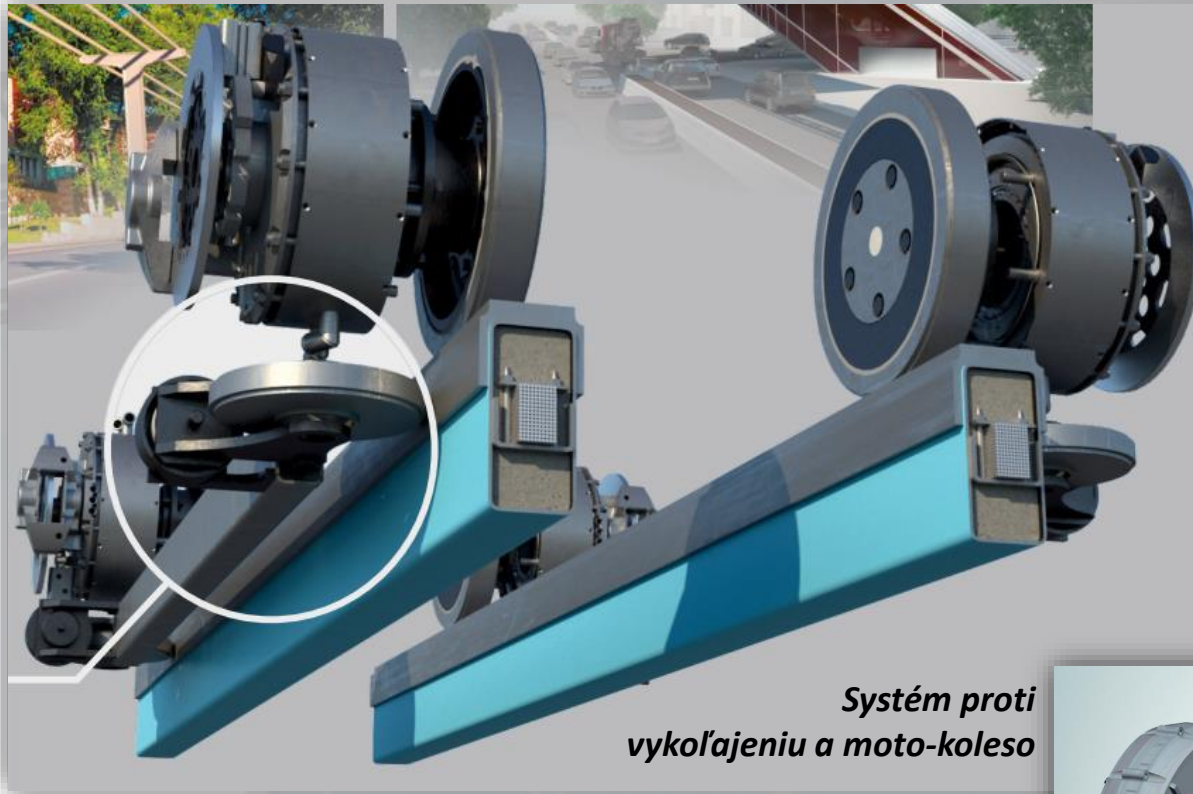

*System proti vykoľajeniu a moto-koleso*

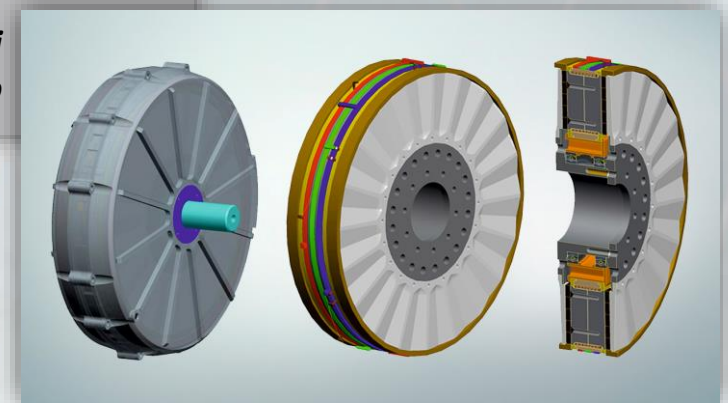









## SKYWAY – DÔSLEDKY PLOŠNÉHO ZAVEDENIA



### Sociálne dôsledky

- Zvýšenie zamestnanosti (výstavba tretí, výroba technológií)
- Transformácia pojmu „*dochádzanie do zamestnania*“
- Priaznivý vplyv na ekonomiku štátu
- Zlepšenie životnej úrovne obyvateľstva
- Postupný vznik „*internetu*“ ľudí a tovaru (reálna sociálna sieť)



### Ekologické dôsledky

- Celkové **zníženie znečistenia** životného prostredia
  - Žiadne násypy, výkopy, zaberanie pôdy
  - Nízke alebo nulové emisie (výfukové plyny)
  - Žiadne posypové soli, mikročastice pneumatík
  - Žiadne vysoké napätie ani silné EM polia pri el. trakcii
- Voľná migrácia živočíchov
- Voľný prietok podzemných a povrchových vôd
- Nízka spotreba paliva



## Bezpečnosť

	Automobil	SkyWay
• Porušenie pravidiel cestnej premávky	67,4%	0%
• Nevyhovujúci stav ciest	16,3%	0%
• Dopravné nehody spôsobené chodcami	11%	0%
• Dopravné nehody spôsobené jazdou pod vplyvom alkoholu	4,9%	0%

**Záver:** SkyWay je 10.000-krát bezpečnejší ako automobilová doprava.

**Fakt:** Podľa [WHO](#) ročne zomrie len na cestách 1,25 milióna ľudí (2015).

## Oproti ostatným druhom dopravy je SkyWay:

- **113-krát** bezpečnejší ako **železničná doprava**
- **3000-krát** bezpečnejší ako **letecká doprava**

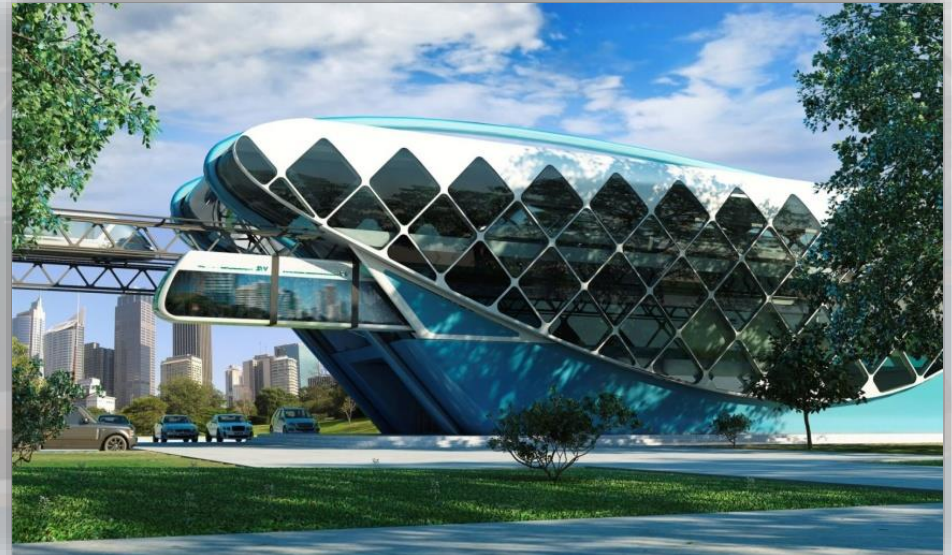

## Mestská doprava

### Junibus

Pohyb v meste, predmestí a medzi mestami.

- Rýchlosť do **150km/h**
- Kapacita do 100 osôb
- Vzdialenosť do 200km

## Nákladná doprava

### Junikar

Prepravuje materiály všetkých foriem (plyn, kvapalina, tuhý či sypký materiál atď.)

- Rýchlosť do **120km/h**
- Vzdialenosť do 10 000km

## Vysokorychlostná doprava

### Junifot

Spája mestá, regióny, krajiny, kontinenty.

- Rýchlosť do **500km/h**
- Kapacita do 500 osôb
- Vzdialenosť do 10 000km

Univerzálna, rýchla, spoľahlivá, bezpečná, komfortná  
Nezávislá od klimatických podmienok  
Žiadne dopravné zápchy



## Osobno-rekreačná doprava

### *Junibajk*

Alternatíva auta, motorky...

- Rýchlosť do **150km/h**
- Kapacita do 2-4 osoby
- Vzdialenosť do 200km



## Rod Hook

- Spoluzakladateľ a spolumajiteľ „SW Transport Australia“
- Bývalý minister dopravy Austrálie
- Majiteľ veľkej stavebnej spoločnosti „Rod Hook & Associates“
- Dopravné projekty:
  - Dopravná infraštruktúra mesta Adelaide („20 minútové mesto“) – električkové trate, mosty pre chodcov...
  - Diaľnice Expressway





**Začiatok mikrofinancovania v roku 2013 v Rusku**

**Začiatok výstavby Eko Techno Parku 2015**

- Marijina Gorka, Bielorusko
- Rozloha: 36 Ha
- **Certifikácia a predvádzanie technológie SkyWay**
- 3 traťové štruktúry

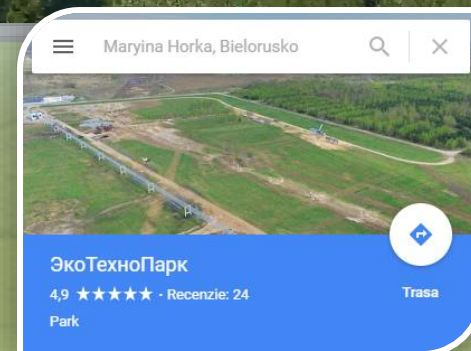



**EKO TECHNO PARK**

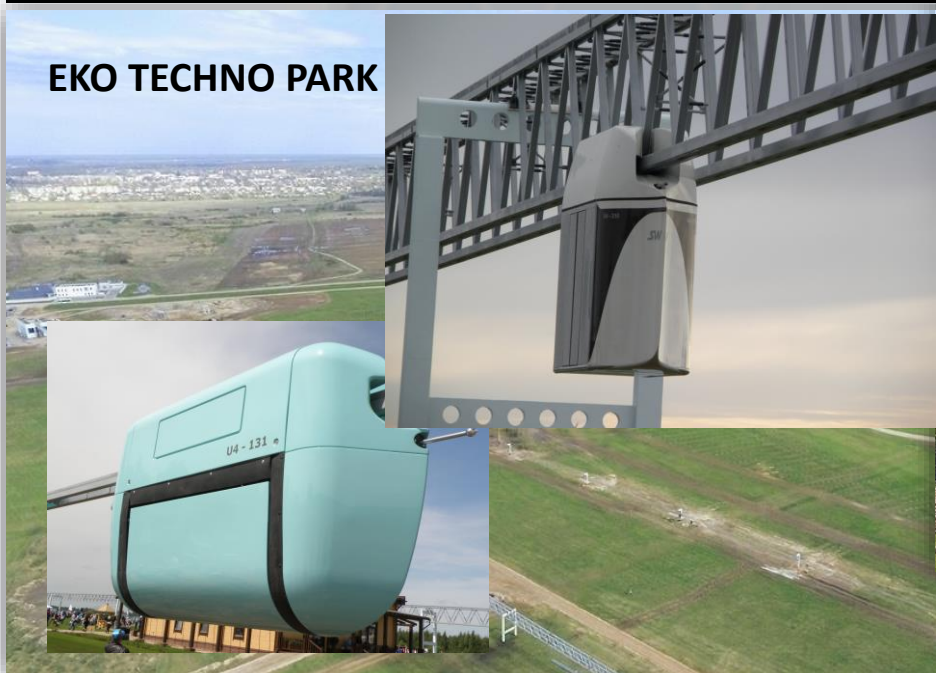



# Porovnanie s inými dopravnými systémami

## CAPEX

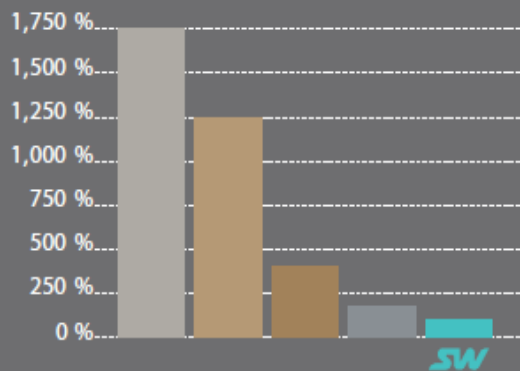

## OPEX

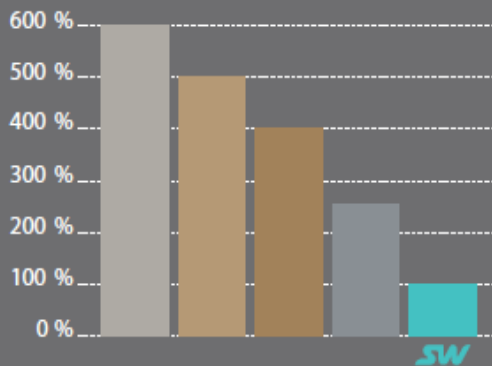

Maglev



Jednokoľajka



doprava motorovými vozidlami



železnice



SkyWay strunová preprava

## Znečistenie životného prostredia

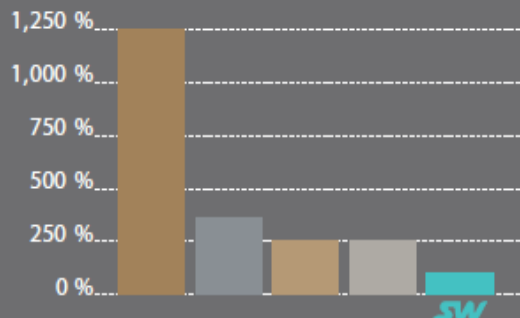

## Miera dopravnej nehodovosti

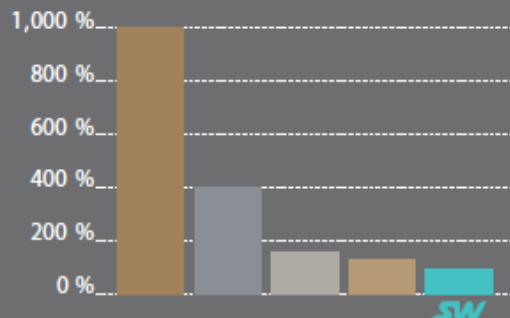



# INTELIGENTNÉ MESTÁ – LEPŠÍ ŽIVOT PRE NAŠICH POTOMKOV





*„Nededíme Zem od našich predkov,  
požičiavame si ju od našich detí.“  
– staré indiánske príslovie*



SKY WAY

„BUDUJ SKY WAY – ZACHRÁŇ PLANĚTU!“

Ďakujem za pozornosť.